

# JAZDA BEZ NAMAHY

## UŽIVATEĽSKÁ PRÍRUČKA A ZÁRUČNÝ LIST



**EASYBIKE X7, X8, X10**

PRED JAZDOU SI POZORNE PREŠTUDUJTE!

 **EasyBike**

<b>1. VAŠA NOVÁ ELEKTROKOLobežKA</b>	<b>3</b>
1.1 Úvod	3
<b>2. POZNÁMKY K BEZPEČNOSTI</b>	<b>4</b>
2.1 O bezpečnosti	4
2.2 Bezpečnostné opatrenia	4
<b>3. PREDSTAVENIE VÝROBKU</b>	<b>6</b>
3.1 Celkový pohľad	6
3.2 Informácie o tlačidlách	7
3.3 Pokyny na montáž	8
3.4 Skladanie kolobežky	9
3.5 Ako vybrať/vložiť akumulátor	10-11
<b>4. AKO NA KOLobežKE JAZDIŤ</b>	<b>12</b>
<b>5. POKYNY TÝKAJÚCE SA AKUMULÁTORA</b>	<b>14</b>
5.1 Parametre akumulátora	14
5.2 Postup nabíjania	15
<b>6. ŠPECIFIKÁCIE</b>	<b>16</b>
<b>7. ÚDRŽBA</b>	<b>17</b>
<b>8. ODSTRANOVANIE PORÚCH</b>	<b>18</b>

# OBSAH



# 1. Vaša nová elektrokolobežka

## 1.1. ÚVOD

Blahoželáme Vám ku kúpe elektrokolobežky EasyBike.

Pre bezpečnosť svojej jazdy si predtým, ako začnete túto elektrokolobežku používať, pozorne prečítajte tento návod, aby ste mali istotu, že na nej budete jazdiť na základe správnych pokynov. Zoznámenie sa so všetkými bezpečnostnými upozoreniami a návrhmi vám umožní túto kolobežku lepšie ovládať.

Prosíme, venujte v tomto návode pozornosť najmä pasážam označeným ako "upozornenie" a "návrhy".

Upozornenie: Pri nesprávnom použití kolobežky môže dôjsť k úrazu. Návrhy: Užitočné rady a návrhy týkajúce sa správneho použitia tejto elektrokolobežky.

### Návrhy:

- Deti mladšie ako 15 rokov musia byť (pri použití kolobežky) pod dohľadom dospeléj osoby.
- Ľudia bez patričných skúseností, ľudia so zníženou vnímavosťou a fyzickou koordináciou pohybu by sa mali učiť jazdiť so sprievodom ďalšej osoby. Predtým, ako začnete na tejto elektrokolobežke jazdiť, prečítajte si starostlivo tento návod, aby ste mali istotu, že ste o jazde na kolobežke správne poučení.
- Deťom je zakázané kolobežku čistiť a vykonávať jej údržbu bez dohľadu rodičov.

### UPOZORNENIE!

**NESPRÁVNE POUŽÍVANIE TEJTO KOLOBEŽKY A/ALEBO NEPREČÍTANIE SI TOHTO NÁVODU NA POUŽÍVANIE MÔŽE MAŤ ZA NÁSLEDOK VÁŽNE ZRANENIE. PREDAJCA NEBUDE MAŤ ŽIADNU ZODPOVEDNOSŤ ZA ŽIADNE PORANENIA SPÔSOBENÉ NESPRÁVNYM POUŽITÍM TEJTO ELEKTROKOLobežKY, KTORÉ NIE JE V SÚLADE S TÝMTO NÁVODOM.**

### PREHLÁSENIE O ZHODE

Spoločnosť LKQ CZ s.r.o. týmto vyhlasuje, že zariadenie EasyBike X7, X8 a X10 je v zhode so základnými požiadavkami a ďalšími príslušnými ustanoveniami príslušných európskych predpisov, nariadenie vlády a technických predpisov, najmä (ale nie výlučne):  
Smernica Európskeho parlamentu a Rady 2004/108/ES;  
Smernica Európskeho parlamentu a Rady 2006/42/ES, v znení smernice Európskeho parlamentu a Rady 2009/127/ES;  
Smernica Európskeho parlamentu a Rady 2014/30/EU  
Smernica Európskeho parlamentu a Rady 2014/53/EU;  
Nariadenie vlády č. 17/2003 Zb.;  
Nariadenie vlády č. 616/2006 Zb.;  
Nariadenie vlády č. 176/2008 Zb., v znení Nariadenia vlády č. 170/2011 Zb. a Nariadenie vlády č. 229/2012 Zb.;  
EN 55014-1:2017+A1:2009+A2:2011; EN 55014-2:2015  
EN 61000-3-2:2014; EN 61000-3-3:2013  
EN 14619:2005;  
EN 15194+A1:2011;  
a ďalšie.

Vyhlasenie o zhode možno stiahnuť z webu [www.lkq.sk](http://www.lkq.sk)  
ES Vyhlasenie o zhode bolo vydané na základe certifikátov vydaných dňa 24.9.2019 skúšobňou Schenzen BCTC Testing Co., Ltd.

Záručná lehota na produkt je 24 mesiacov a na batériu 12 mesiacov, pokiaľ nie je stanovená inak. Dovozcom elektrických kolobežiek EASYBIKE X7, X8 a X10 je spoločnosť LKQ CZ s.r.o. Distribútor pre SR je spoločnosť LKQ SK s.r.o.



## 2. Poznámky k bezpečnosti

### 2.1. O BEZPEČNOSTI

Nebezpečenstvo existuje pre všetky vozidlá. V záujme vlastnej bezpečnosti sa prosím naučte jazdiť bezpečne, dodržujte miestne predpisy a užívajte si jazdenie.

- Pred jazdou skontrolujte, či nie je poškodená pneumatika a či sú všetky diely upevnené. V prípade výskytu akejkoľvek neočakávanej situácie kontaktujte vášho predajcu.
- Nerobte nič, čím by ste mohli elektrokolobežkou poškodiť iné osoby alebo ich majetok.
- Akékoľvek úpravy elektrokolobežky sú zakázané, pretože by mohli zmeniť jej výkon alebo poškodiť jej konštrukciu, čo by mohlo mať za následok vážny úraz.
- Prosím, neuvádzajte elektrokolobežku do styku s vodou, mohlo by tým dôjsť nielen k jej poškodeniu ale aj k ohrozeniu bezpečnosti.

### 2.2. BEZPEČNOSTNÉ OPATRENIA

Majte na pamäti, že pri jazde na elektrokolobežke môžete stratiť rovnováhu, naraziť alebo spadnúť. Aby ste zabránili úrazu, zoznámte sa s týmto návodom a udržiavajte elektrokolobežku v dobrom technickom stave.

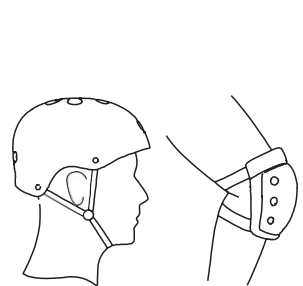

 Pred jazdou je potrebné urobiť bezpečnostné opatrenia, napr.: použiť športové oblečenie, ochrannú prilbu, chrániče kolien, lakťov a pod.



 **NEJAZDITE** na kolobežke v daždi a neprechádzajte hlbokou vodou.

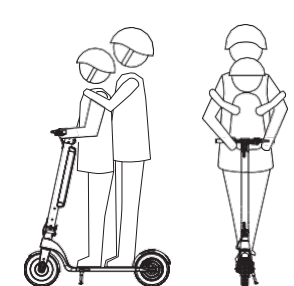

 **NEJAZDITE** s väčším než povoleným zaťažením. Táto kolobežka **NIE JE** pre dve či viac osôb. Je len pre jednu osobu.



 Tento výrobok môžu používať osoby vo veku 15-65 rokov. Na tejto elektrokolobežke nesmú jazdiť tehotné ženy.



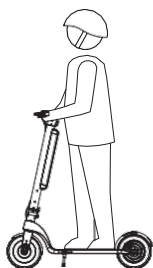

Max. zaťaženie: 100 kg



NEJAZDITE po požití alkoholu, drog alebo liekov.

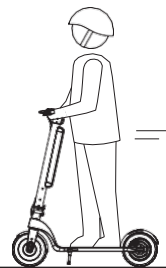

Pri jazde na elektrokolobežke NETELEFONUJTE a NEPOČÚVAJTE HUDBU.

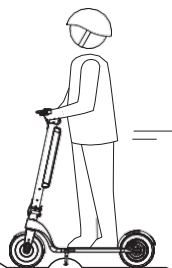

Vyhňte sa jazde po komunikáciách so spomaľovačmi, schodami, pieskom, kalužami, blatom, mokrým povrchom, ľadom a snehom a tmavými miestami. NEJAZDITE do svahu, ktorého uhol stúpania je 12° a viac.



NEPOUŽÍVAJTE elektrokolobežku na miestach s nebezpečenstvom výbuchu alebo požiaru. Ani kde je výskyt horľavých alebo výbušných látok, pár a kvapalín.

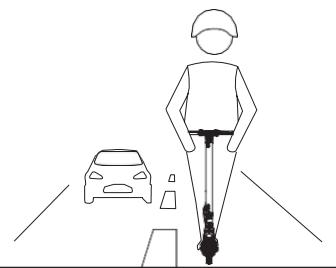

NEJAZDITE na cestách s prevádzkou motorových vozidiel.



# 3. Predstavenie výrobku

## 3.1. CELKOVÝ POHĽAD

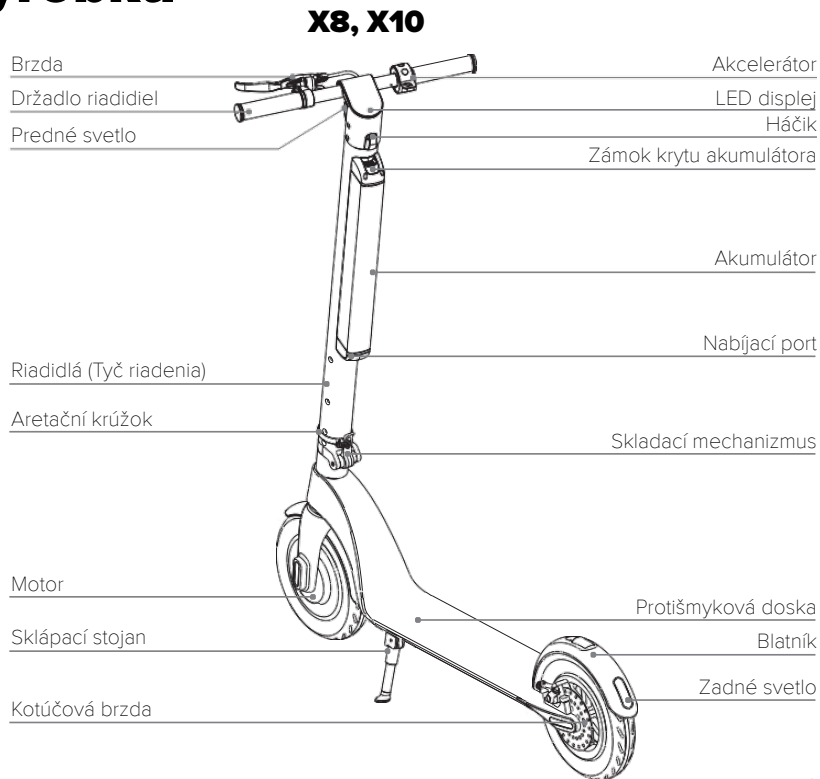
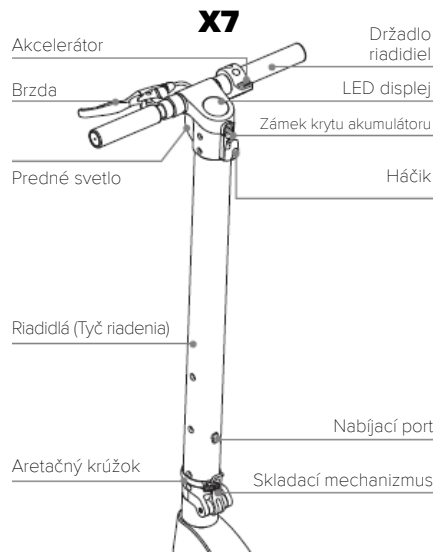

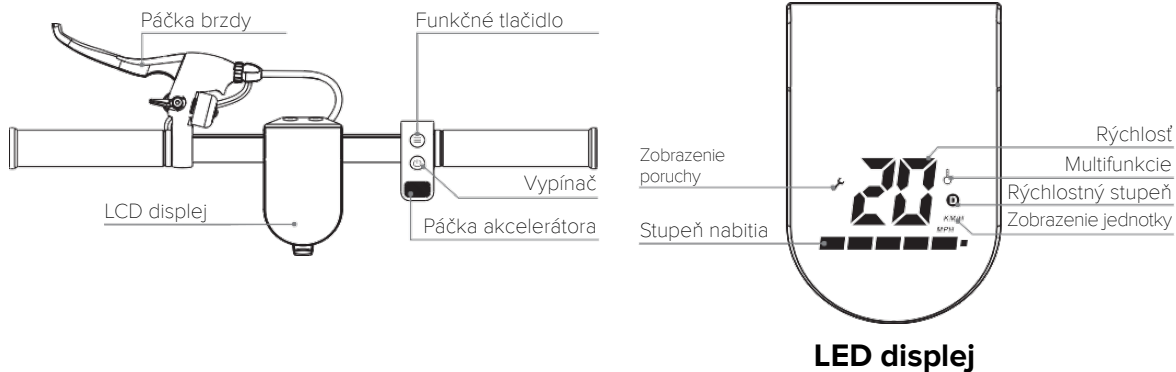

**LED displej**

### 3.2. INFORMÁCIE O TLAČIDLÁCH

- **Vypínač:** Dlhým stlačením tohto tlačidla sa kolobežka zapne/vypne.
- **Funkčné tlačidlo:**
  - A: Krátko stlačenie funkčného tlačidla: Cykly pre voľbu rýchlostných stupňov. Začiatocnícky režim: Rýchlostný stupeň **D** sa nezobrazí (nerozsvieti). Normálny režim: Rýchlostný stupeň **D** svieti bielo. Športový režim: Rýchlostný stupeň **D** svieti červeno.
  - B: Krátkym dvojitém stlačením funkčného tlačidla sa rozsvieti/zhasne predné svetlo. Zadné svetlo svieti stále.
- **Akcelerátor:** Tlačidlo akcelerátora stlačte pre rozjazd a akceleráciu.
- **Brzda:** Pre brzdenie stlačte a držte páčku brzdy. Brzdiť môžete aj pomocou ľahkého zošliapnutia zadného blatníka.
- **Režim udržiavania stálej rýchlosti jazdy (tempomat):** Do tohto režimu vstúpite udržiavaním stálej rýchlosti po dobu 6 sekúnd. Z tempomatového režimu vystúpite opätovným stlačením akcelerátora alebo zabrzdéním.



### 3.3. POKYNY PRE MONTÁŽ

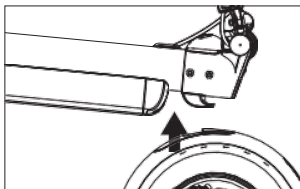

1. Po uvoľnení tyče stlačením zadného blatníka smerom nadol narovnáte riadidlá (tyč riadenia) smerom nahor.

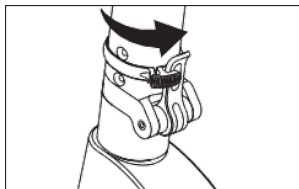

2. Zcvaknite páčku skladacieho mechanizmu a pomocou aretačného krúžku túto páčku zafixujte.

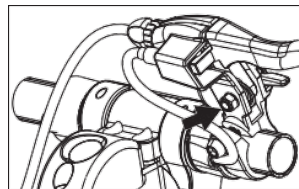

3. Zafixujte brzdovú páku šesťhranným kľúčom M6.

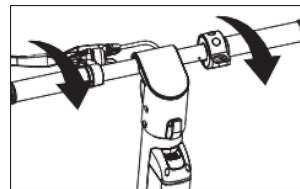

4. Upevnite riadidlá (pri uťahovaní venujte pozornosť smeru otáčania).

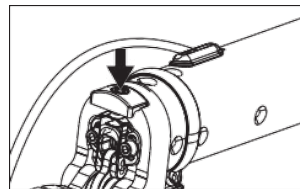
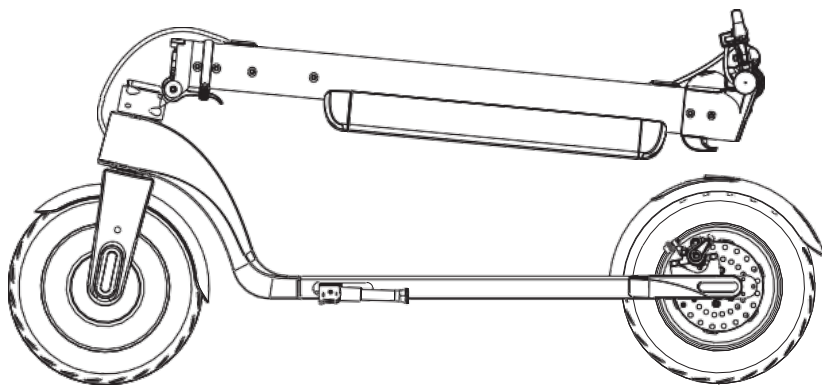

5. Nastavte maticu skladacieho mechanizmu tak, aby v riadení nebola žiadna voľa.





### 3.4. SKLADANIE KOLOBEŽKY

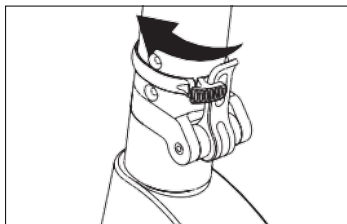

1. Uvoľnite aretačný krúžok.

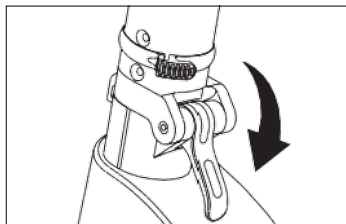

2. Uvoľnite páčku skladacieho mechanizmu.

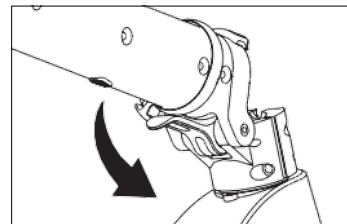

3. Sklopte tyč a zafixujte ju za blatník.

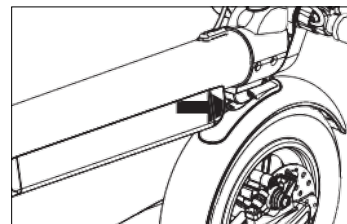
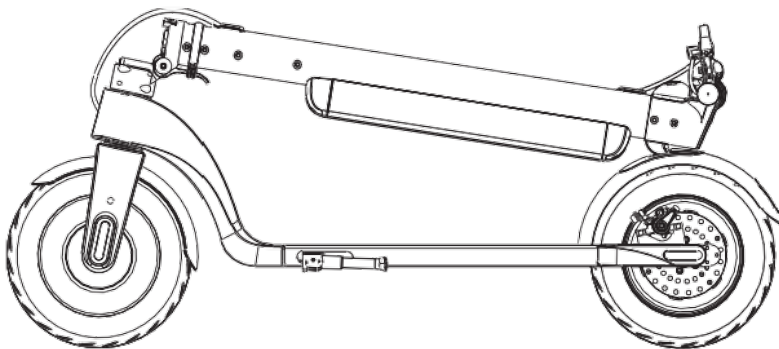

4. Ľahko stlačte dole pre zachytenie háčika.



### 3.4. AKO VYBRAŤ/VLOŽIŤ AKUMULÁTOR

**X7**

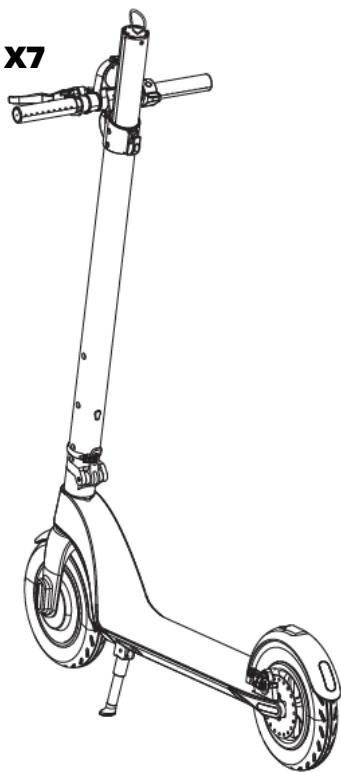

#### Demontáž

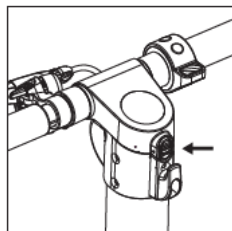

1. Stlačte zámok na displeji a odklopte ho ľahom hore.

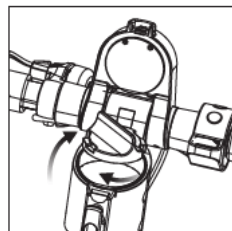

2. Odskrutkujte vrchný kryt batérie v smere hodinových ručičiek.

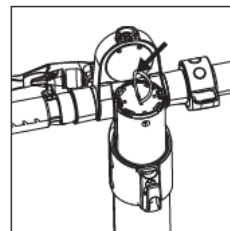

3. Vytiahnite batériu ľahom nahor za textilné pútko.

#### Vloženie

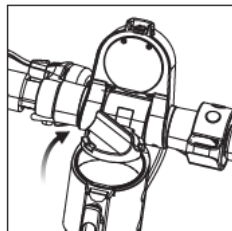

1. Odklopte displej a odskrutkujte vrchný kryt batérie.

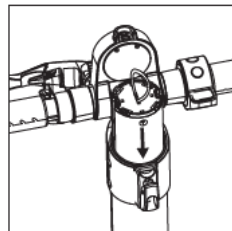

2. Pomaly vložte batériu, nepúšťajte ju z výšky. Dbajte na správnu orientáciu batérie.

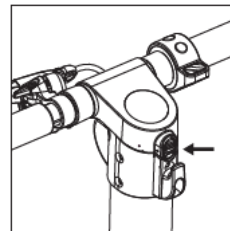

3. Zaskrutkujte vrchný kryt a zaistite displej zacvaknutím zámku.



**X8, X10**

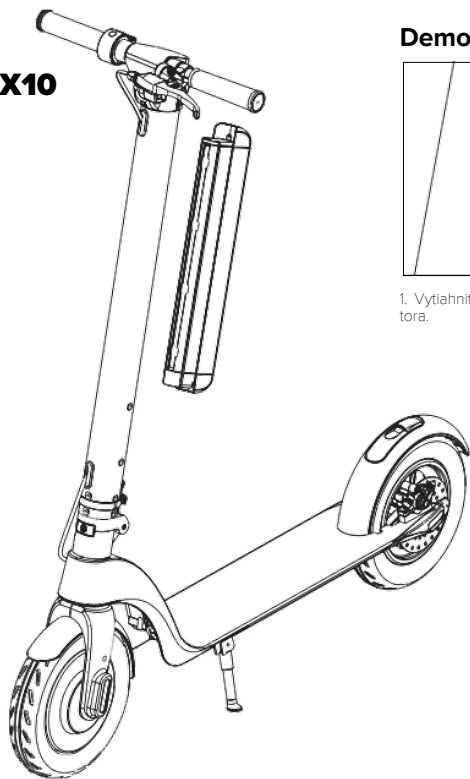

### Demontáž

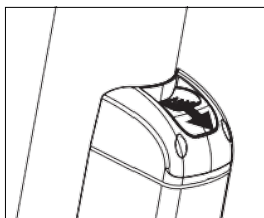

1. Vytiahnite zámok na kryte akumulátora.

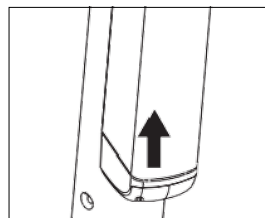

2. Potlačte akumulátor zdola smerom hore.

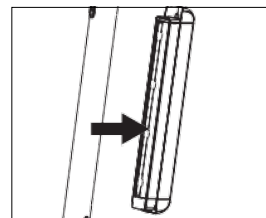

3. Po zatažení na akumulátor ho vyberiete potiahnutím v horizontálnom smere.

### Vloženie

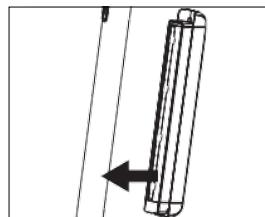

4. Zasuňte akumulátor v horizontálnom smere do tyče riadenia.

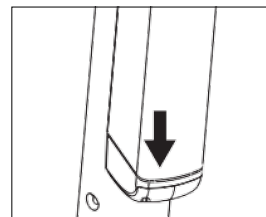

5. Zatláče ho smerom dole až do zovkvnutia západky, akumulátor sa tým upevní.

## 4. Ako na kolobežke jazdiť

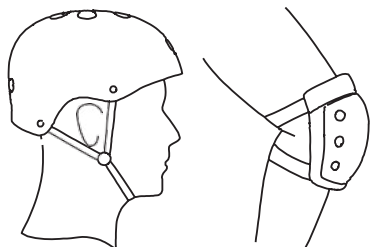

1. Pred jazdou si nasadte ochrannú prilbu a ostatné ochranné vybavenie.

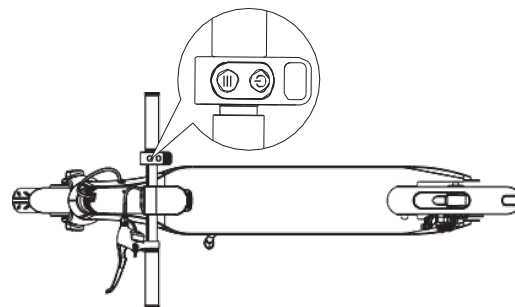

2. Stlačte tlačidlo vypínača na 2 sekundy.

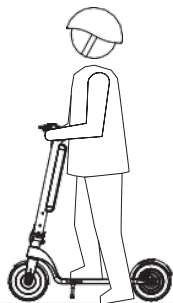

3. Položte jednu nohu na dosku kolobežky. Druhou nohou sa odrazte od zeme.



4. Po dosiahnutí potrebnej rýchlosti sa postavte oboma nohami na dosku kolobežky.



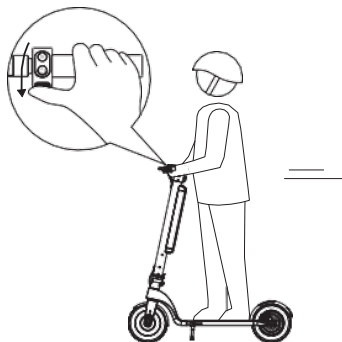

5. Stlačte pravou rukou páčku akcelerátora pre uvedenie pohonu kolobežky do činnosti.

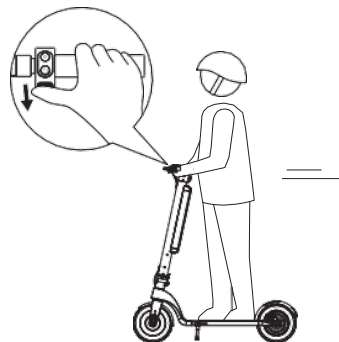

6. Pre zrýchlenie jazdy držte akcelerátor v stlačenej polohe.

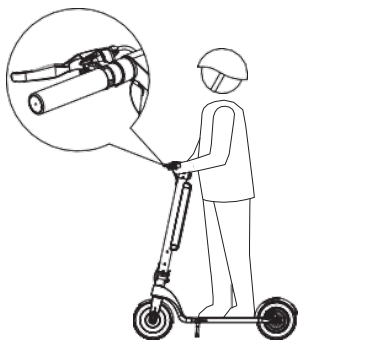

7. Ak chcete spomaliť alebo zastaviť stlačíte brzdovú páku.

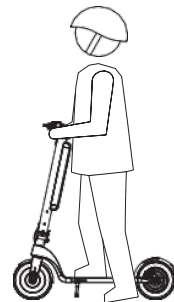

8. Keď kolobežka zastaví alebo spomalí, môžete z nej zostúpiť na zem.



## 5. Pokyny týkajúce sa akumulátora

Tieto pokyny uvádzajú, ako sa akumulátor nabíja a udržiava, obsahujú pokyny týkajúce sa jeho bezpečnosti a parametrov. Prosíme, používajte akumulátor riadne podľa týchto pokynov, čím sa predĺži jeho životnosť a udrží jeho výkon.

### 5.1. PARAMETRE AKUMULÁTORA

Názov	Parameter	Názov	Parameter	Názov	Parameter
Typ	Li-ion	Prevádzková teplota	0 °C-35 °C	Doba uloženia (-10 °C - 40 °C)	3 mesiace (plné nabitie)
Doba nabíjania	3-7 hodín	Teplota nabíjania	0 °C-35 °C	Východzia kapacita	5 Ah / 7,5 Ah / 10 Ah
Napätie	36 V	Max. nabíjacie napätie	42 V	Max. nabíjací prúd	1,5 A (5 Ah)/2 A (7,5Ah, 10 Ah)

### DÔLEŽITÉ UPOZORNENIA !

- Bateriu nabíjajte v suchom prostredí, aby ste predišli poškodeniu skratom.
- Nikdy nenechávajte batériu dlhšiu dobu bez dozoru, pokiaľ ju nabíjate.
- Nabíjajte batériu ideálne 1 × za 2 mesiace, aj keď sa kolobežka nepoužíva, a to minimálne na 60% kapacity.
- Batériu ani nabíjačku nezakrývajte. Mohlo by dôjsť k prehriatiu.
- Nenechávajte batériu stále pripojenú do elektriny.
- Nepoužívajte batériu pre iné spotrebiče. Je vyrobená presne pre tento model.
- Nerozoberajte ani neupravujte obal batérie.
- Nevhadzujte batériu do ohňa ani ju nevystavujte extrémnym teplotám.

#### Bežné chovanie batérie

Zahriatie batérie je bežný jav a nie je závadou. Batéria je chránená teplotným čidlom a v prípade nadmerného prehriatia sa automaticky vypne. Počkajte, kým batéria nevychladne na bežnú prevádzkovú teplotu, a pokračujte v jazde.

#### Skladovanie

Bateriu skladujte na suchom a vetranom mieste mimo priameho slnečného žiarenia a iného tepelného zdroja. V prípade skladovania v chlade je nutné batériu pred uvedením do prevádzky najskôr nechať ohriať na bežnú izbovú teplotu (20 °C). Li-Ion batérie sú plne recyklovateľné. Po ukončení životnosti môžete batériu odovzdať na ktoromkoľvek zbernom mieste alebo u svojho predajcu. Nikdy nenechávajte batériu úplne vybitú, mohlo by dôjsť k jej trvalému poškodeniu.

### 5.3. POSTUP NABÍJANIA

- Otvorte kryt nabíjacieho portu. Uistite sa, že nabíjací port je čistý a suchý.
- Pripojte nabíjačku k akumulátoru a jej druhý prívod k zdroju prúdu (100 V - 240 V; 50/60 Hz); presvedčte sa, že indikátor nabíjania svieti.
- Ak indikátor nabíjačky svieti na červeno, je všetko v poriadku. Ak nesvieti, skontrolujte, či je zásuvka riadne zasunutá.
- Keď indikátor nabíjačky svieti na zeleno, je nabíjanie dokončené.

#### Spôsob nabíjania:

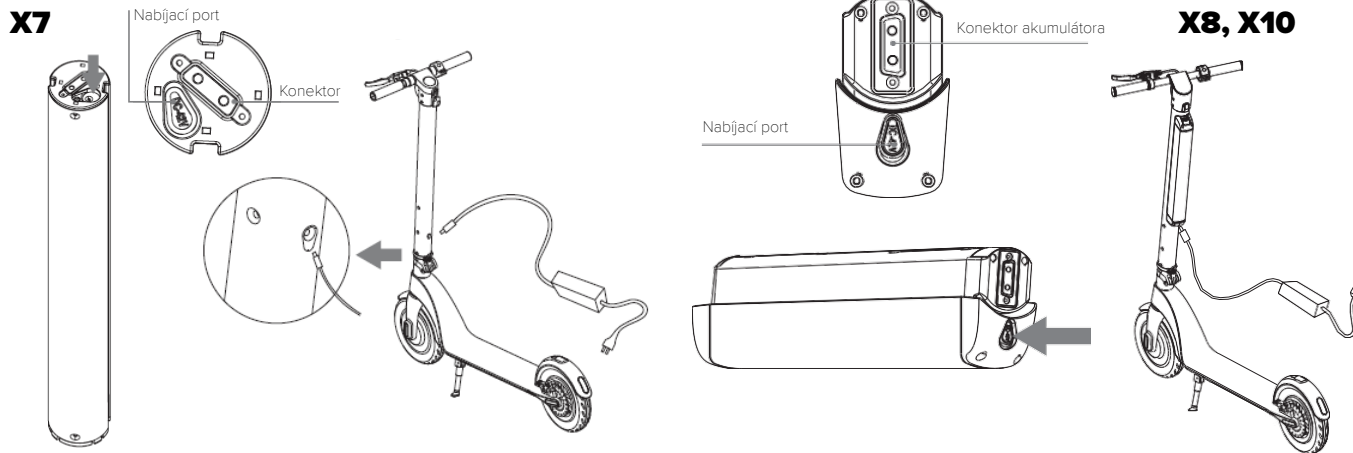

#### Návrhy:

Pripojte nabíjačku najprv ku zdroju striedavého prúdu. Potom, keď svieti zelený indikátor, pripojte nabíjačku k akumulátoru.

**Po nabíjaní zakryte nabíjací port prachotesným gumovým krytom, ktorý chráni nabíjací port pred vniknutím vecí, ktoré by zapríčinili poruchu akumulátora.**

## 6. Špecifikácie

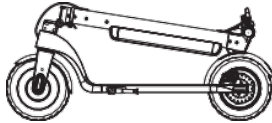
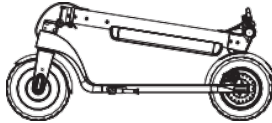
Položka	X7	X8, X10
Výrobok		
<b>Špecifikácie kolobežky</b>		
Veľkosť v rozloženom stave	1073×420×1176 mm	1083×420×1186 mm
Veľkosť v zloženom stave	1073×420×450 mm	1083×420×460 mm
Výška dosky nad zemou	110 mm	115 mm
Čistá hmotnosť	12,5 kg	15 kg
<b>Základné informácie</b>		
Batéria	36 V/5 Ah	36 V/7,5 Ah alebo 10 Ah
Výkon motora	36 V/250 W	36 V/250 W
Dojazd na jedno nabitie	15–20 km	20–30 km/30–45 km
Max. rýchlosť	25 km/h	25 km/h
Max. zaťaženie	100 kg	100 kg
Stúpavosť	12 °	12 °
<b>Špecifikácie nabíjačky</b>		
Vstupné napätie	100–240 Vac	100–240 Vac
Frekvencia	50–60 Hz	50–60 Hz
Výstupné napätie	42 V	42 V
Výstupný prúd	1,5 A	2 A
Teplota pre skladovanie	+10 °C +35 °C	+10 °C + 35 °C



# 7. Údržba

## Poznámky k údržbe:

- Pred začiatkom údržby sa presvedčte, že je od elektrokolobežky odpojená nabíjačka, je odpojený jej kábel a zaistite, aby bola elektrokolobežka vypnutá.
- Utrite kryt elektrokolobežky mäkkou čistiacou tkaninou. Pri údržbe kolobežky nedávajte prosím do ložiska viac oleja.

## Upozornenie

- Je zakázané čistiť elektrokolobežku prúdom vody (tlaková voda / WAP) ani ju ponárať do vody. Došlo by tým k nevratnému poškodeniu jej elektronického zariadenia.

## Odloženie (skladovanie)

- Pred odložením kolobežky ju prosím nabite, aby sa zabránilo nadmernému vybitiu jej akumulátora pri dlhodobom skladovaní. Počas skladovania kolobežky v zimných mesiacoch zaistite dobitie jej akumulátora raz za každé tri mesiace.
- Ak je okolitá teplota v mieste skladovania nižšia ako 0 °C, akumulátor nenabíjajte. Preneste akumulátor za účelom nabíjania do prostredia s teplotou nad 10 °C; teplota pre skladovanie je +10 °C až +35 °C.
- Prosím, majte elektrokolobežku uloženú vnútri na suchom mieste s požadovanou teplotou. Môžete elektrokolobežku zakryť, aby ste ju ochránili pred prachom.

## Upozornenie

- Aby bola chránena bezpečnosť užívateľa, nesmie sa elektrokolobežka demontovať či akokoľvek upravovať. Pokiaľ sa tak stane, prepadá tým užívateľovi automaticky nárok na poskytnutie záruky.



<b>Model*</b>	
<b>Výrobné číslo batérie*</b>	
<b>Výrobné číslo rámu*</b>	
<b>Výrobné číslo motora*</b>	
<b>Dátum predaja*</b>	
<b>Razítko a podpis predajného miesta*</b>	<b>Podpis zákazníka</b>

\* vyplní predajca



# Poznámky

Handwriting practice area consisting of 12 horizontal dotted lines.





[www.easy-bike.sk](http://www.easy-bike.sk)

